

Palo con ganci esterni
55x35 mm
 per impianti di vigneti tipo a spalliera

AG010

SCALA

1:1

Metallurgica Irpina spa

Sede legale: Via Fontana Angelica, 1 - 83031 Ariano Irpino (AV)

P.IVA 02080610641 - C.C.I.A.A. di Avellino N.161253/1997

Capitale Sociale 280.000,00 int.vers. - R.E.A. N°134514

Tel.+39 0825 892127 / +39 0825 891107 - Fax +39 0825 892635

info@metallurgicaairpina.com - www.metallurgicaairpina.com

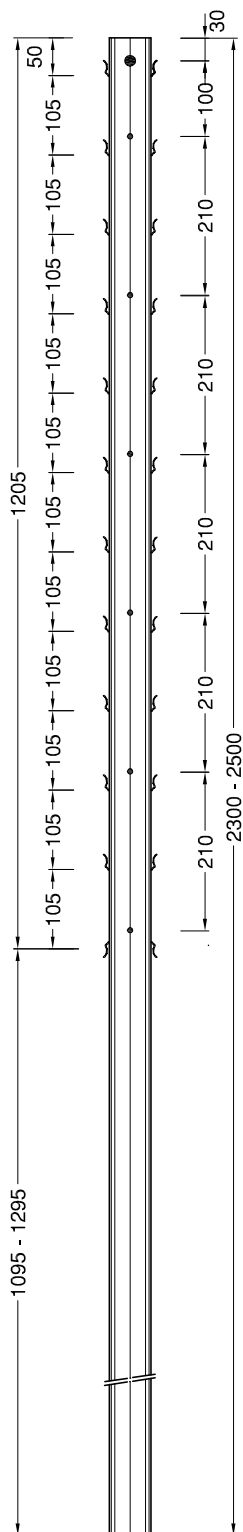

FOROMETRIA

Scala 1:10

n° 6 fori Ø 8 mm

n° 12 coppie di ganci

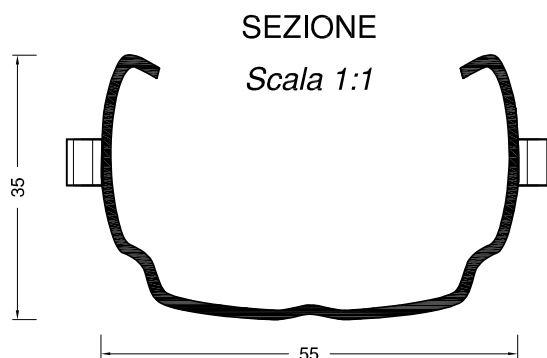

Sviluppo nastro 112 mm

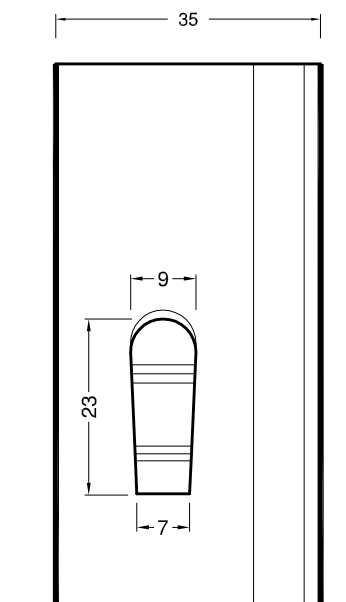

PARTICOLARE GANCIO

Scala 1:1

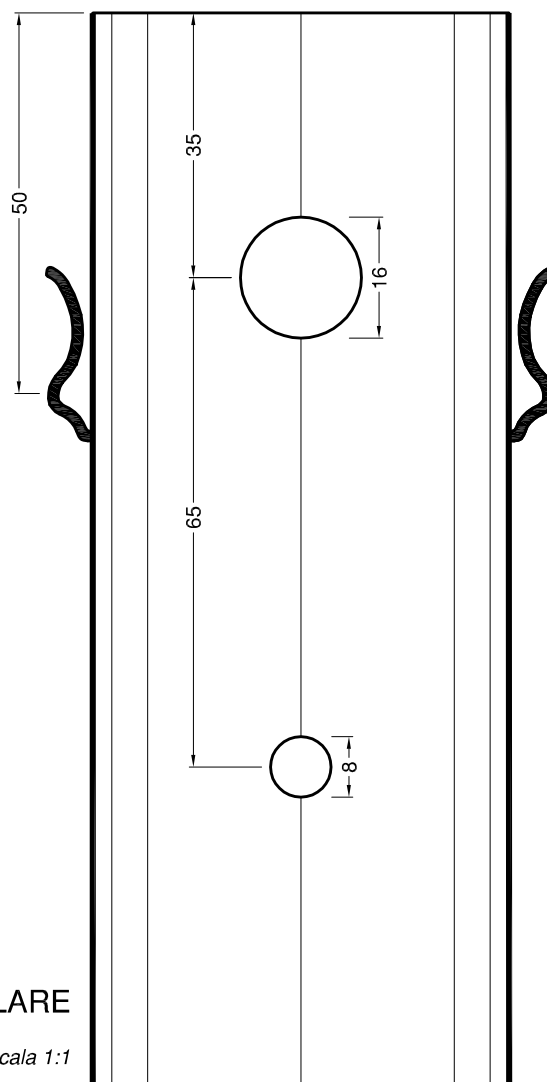

PARTICOLARE

vista frontale - Scala 1:1

MATERIALE

In alternativa:

- Acciaio a basso tenore di carbonio DX51D pre-zincato metodo Sendzimir z100 o z275
- Acciaio zincato a caldo
- Acciaio Cor-Ten
- Acciaio Magnelis

SPESSORI

1,25 mm
 1,50 mm

PESO

1,10 kg/ml (sp=1,25 mm)
 1,35 kg/ml (sp=1,50 mm)

NOTE

Altezze standard 230 e 250 cm. Altre tipologie su richiesta